

Siebmaschine SF 330 / SF 180

Meilenstein für Hygiene und Effizienz in der Produktion

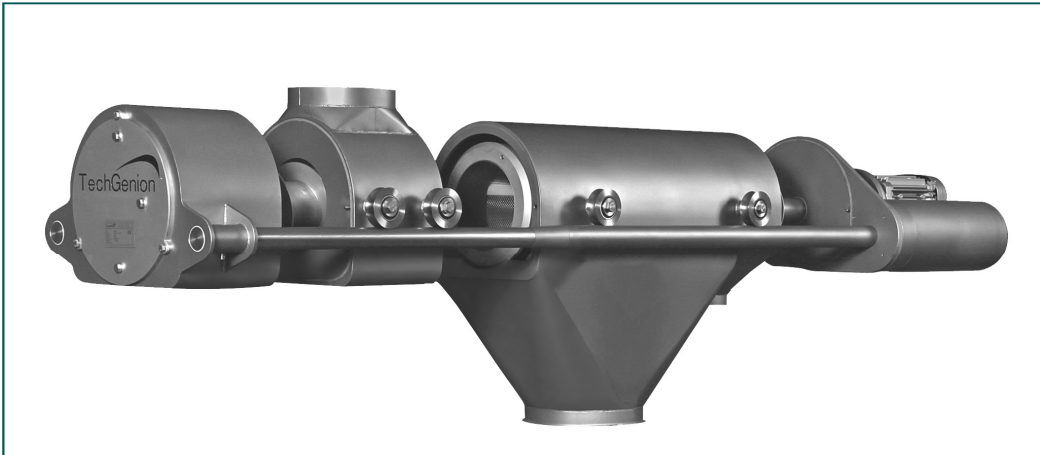

Ihre Herausforderung

- Leichte Zugänglichkeit aller produktbenetzter Teile für die Reinigung
- Tägliche Kontrolle des Siebgewebes
- Vermeidung potentieller Zündquellen durch Verringerung der Umfangsgeschwindigkeit in der Zuführschnecke
- Sichere Verriegelung während des Betriebs

Unsere Lösung

Die von TechGenion entwickelten **Siebmaschinen SF 330 / SF 180** erfüllen dank ihres modularen Aufbaus alle Anforderungen an Hygiene, Sicherheit und einfache Handhabung.

Die drei Module

- Siebgehäuse
- Einlaufgehäuse
- Antriebsmodul Zuführschnecke

können komplett auseinandergeschoben und sowohl Siebgehäuse als auch Einlaufgehäuse können bei Bedarf herausgenommen werden. Ein Abbau des Antriebs ist hierfür nicht notwendig, da dieser auf die Produktausgangsseite verlegt ist. Dadurch ist der üblicherweise aufwändige Reinigungsvorgang mit einfachen Handgriffen schnell und unkompliziert ausgeführt.

Bei der Konstruktion wurde zudem großen Wert auf glatte Flächen gelegt, die leicht zu reinigen sind. Höchsten Ansprüchen an die Hygiene wird somit Rechnung getragen.

Dank der durchdachten Technik und der hochwertigen Verarbeitung können signifikante Zeiteinsparungen bei der Reinigung erreicht werden, was bei den heute üblichen häufigen Produkt-/Chargenwechseln der Kostenoptimierung und damit dem Wettbewerbsvorteil dient.

Technische Daten

Lieferbar

- in verschiedenen Oberflächengüten
- mit unterschiedlichen Siebgeweben
- mit verschiedenen Prozessanschlüssen am Ein- und Auslauf
- in zwei Maschinengrößen
- Leistung (abhängig vom eingesetzten Produkt und Siebgewebe):
SF 180: ca. 2 - 5 t/h
SF 330: ca. 4 - 8 t/h



Kundenreferenzen

Das Versuchsmodell wurde umfangreich mit einer Vielzahl von Produkten über einen Zeitraum von 2 Jahren bei einem namhaften Backmittelhersteller getestet. Während der mehrjährigen Entwicklungs- und Testphase, die in enger Zusammenarbeit mit einem großen Backmittelhersteller in Süddeutschland betrieben wurde, wurde das Produkt permanent optimiert. Der mehrmonatige Einsatz im Realbetrieb hat den Erfolg der vorangegangenen Bemühungen nunmehr so bestätigt, dass bereits Nachaufträge für weitere Maschinen platziert wurden.

Testen Sie uns

Gerne stellen wir zu Testzwecken eine **SF 180** zur Verfügung. Die Testmaschine ist auf ein fahrbares Gestell montiert und somit schnell und unkompliziert am Einsatzort aufzustellen.



Über uns

Wir sind ein unabhängiges, eigentümergeführtes Planungsbüro mit internationaler Ausrichtung. Als Experten für die Planung verfahrenstechnischer Anlagen zur Verarbeitung von Feststoffen und Flüssigkeiten in der Nahrungsmittelindustrie, schätzen unsere Kunden unseren Einsatz, Know-how, Qualitätsanspruch und Dienstleistungsverständnis.

Wir sind an keinen Hersteller gebunden und können deshalb für Sie die Anlage planen, die Ihren Vorstellungen bezüglich Preis und Leistung exakt entspricht. Unsere detaillierten Marktkenntnisse im Hinblick auf Komponenten namhafter Hersteller ermöglichen eine Anlage nach dem besten Preis-Leistungs-Verhältnis.

Unsere Anlagen liefern wir schlüsselfertig und selbstverständlich mit der passenden Steuerung. Wir nutzen ausschließlich offene Systeme, die einfache Anbindung an vorhandene Leitsysteme ermöglichen.